



Originalanleitung  
Original instructions

Always precise

**WINK  
HAUS**

**HF.PS.SNT1.U.24V.1A**

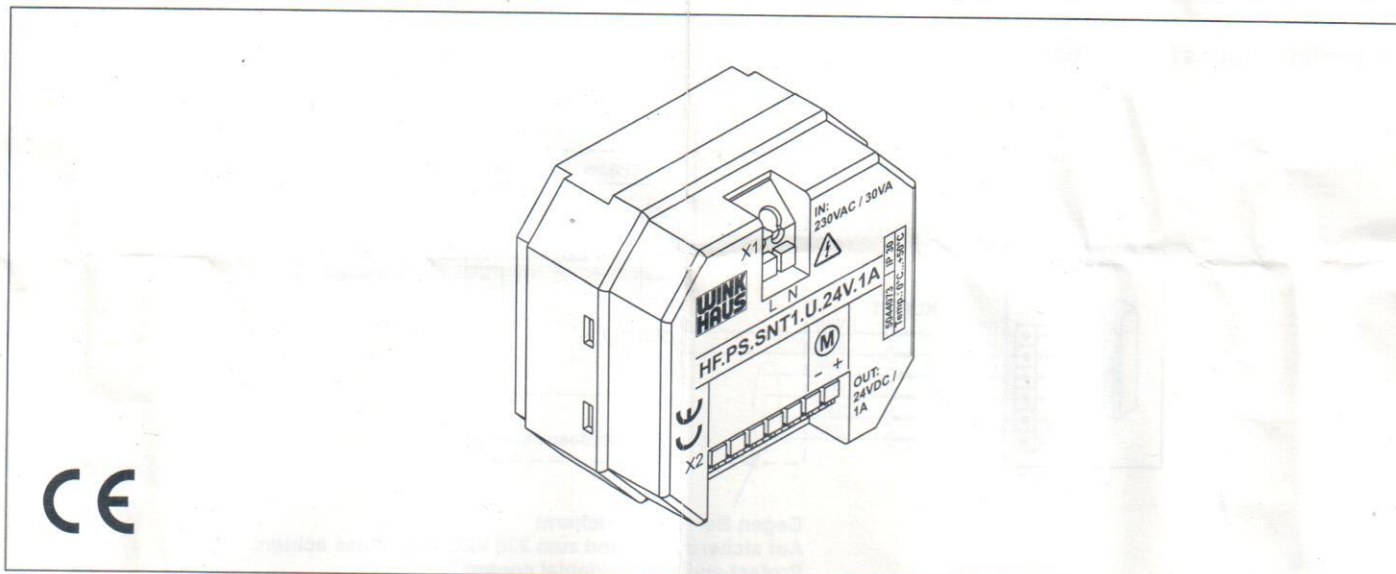

### Bestimmungsgemäße Verwendung

- Zur Stromversorgung des HF.MD.PADM.01.
- Pro Antrieb ist ein Netzteil erforderlich
- Nur für die Innenmontage geeignet

### Intended use

- For supplying of HF.MD.PADM.01.
- Per drive is one power supply required
- Only for inside mounting

### Sicherheitshinweise

**Betriebsspannung 230 VAC!**

**Verletzungsgefahr durch Stromschlag!**

- Anschluss darf nur durch eine autorisierte Elektrofachkraft erfolgen
- Nur für die Innenmontage geeignet.
- Nur unveränderte Winkhaus Originalteile verwenden

### Safety notes

**Operating voltage 230 VAC!**

**Risk of injury from electric shock!**

- Connection has to be carried out only by an authorized electrical specialist
- Only for inside mounting
- Just use unchanged original Winkhaus parts

### Technische Daten

Versorgung	230 VAC, 50 Hz
Nennleistung	30 VA
Ausgang	24 VDC, 1 A
Einschaltdauer	Kurzzeitbetrieb 20 % ED
Schutzart	IP 30
Temp.-Bereich	0 ... 50°C
Abmessungen	50 x 47,5 x 28 mm
Montage	UP in Schalterdose Ø 58 mm
Art. Nr.	5044073

### Technical Data

Power supply	230 VAC, 50 Hz
Rated power	30 VA
Output	24 VDC, 1 A
Duty cycle	short time duty 20 %
Ingress protection	IP 30
Temperature range	0 ... 50°C
Dimensions	50 x 47,5 x 28 mm
Mounting	flush in switch box Ø 58 mm
Ord. No.	5044073

### Lieferumfang

Netzteil ohne Schalterdose

### Scope of supply

Power supply without switch box

### Entsorgung

Elektrogeräte, Zubehör, Batterien und Verpackungen sollen einer umweltgerechten Wiederverwertung zugeführt werden.

Werfen Sie Elektrogeräte und Batterien nicht in den Hausmüll!  
Nur für EU-Länder:

Gemäß der Europäischen Richtlinie

2012/19/EU über Elektro- und Elektronik-Altgeräte und ihrer Umsetzung in nationales Recht müssen nicht mehr gebrauchsfähige Elektrogeräte getrennt gesammelt und einer umweltgerechten Wiederverwertung zugeführt werden.

### Disposal

Electrical devices, accessories, batteries and packaging should be sorted for environmental-friendly recycling.

Do not dispose electrical devices and batteries into household waste!

Only for EC countries:

According to the European Guideline 2012/19/EU for waste electrical and electronic equipment and its implementation into national right, electrical devices that are no longer usable must be collected separately and disposed of in an environmentally correct manner.





## Anschluss / Connection



Betriebsspannung 230 VAC!  
Verletzungsgefahr durch Stromschlag!  
Anschluss darf nur durch eine  
autorisierte Elektrofachkraft erfolgen!

Operating voltage 230VAC!  
Risk of injury from electric shock!  
Connection has to be carried out only  
by an authorized electrical specialist!



### Einzelanschluss / individual

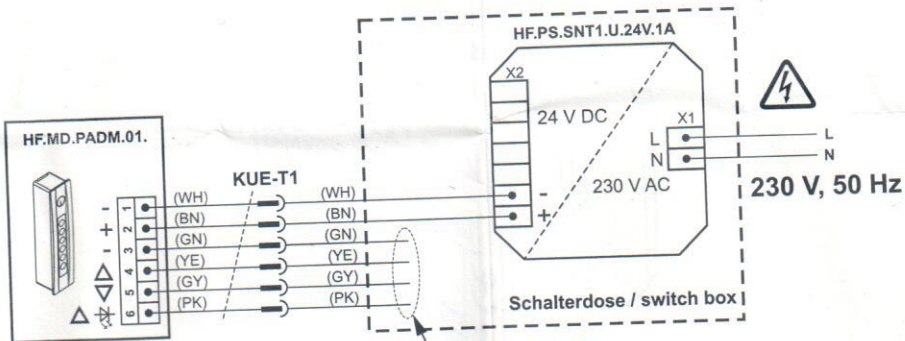

(WH) / weiss / white  
(BN) / braun / brown  
(YE) / gelb / yellow  
(GN) / grün / green  
(PK) / rosa / pink  
(GY) / grau / grey

Gegen Berührung sichern!  
Auf sicheren Abstand zum 230 VAC Anschluss achten!  
Protect against accidental contact!  
Ensure a safe distance from the 230 VAC supply!

### Einzelanschluss in Verbindung Lüftungstaster / individual in connection with ventilation button

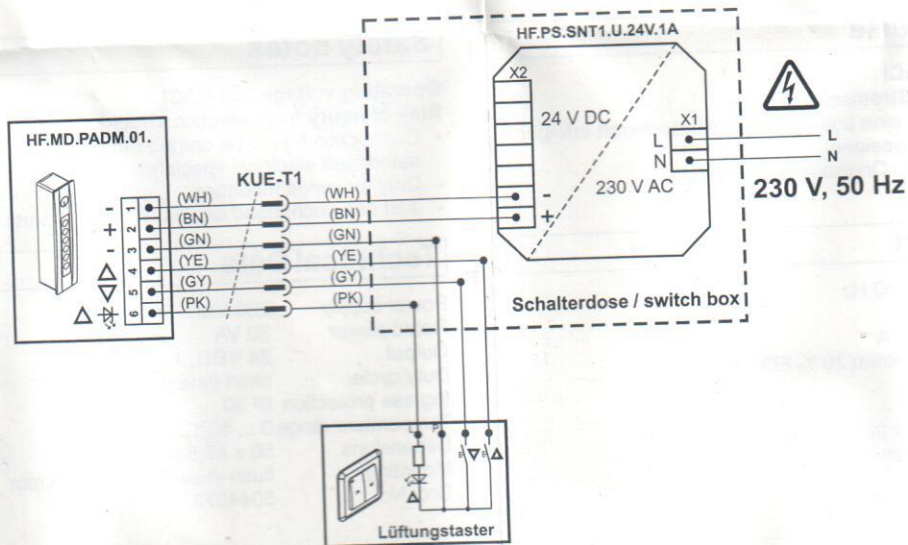

# WINK HAUS

Aug. Winkhaus GmbH & Co. KG  
August-Winkhaus-Straße 31  
48291 Telgte  
Germany  
Tel: +49 2504 921 0  
Fax: +49 2504 921 340  
E-Mail: fenstertechnik@winkhaus.de  
www.winkhaus.de

Technische Änderungen vorbehalten /  
Rights to technical modifications reserved

Deutsch / English

99.827.27 1.0/12/16